

Telegraforeningen af 1884

Sange

# Telegraforeningen af 1884

## Sange

<b>Velkommen</b>	<b>Side 3</b>
<b>To hvide liljer og en knækket søjle</b>	<b>Side 4</b>
<b>Adolf var af stand velbåren</b>	<b>Side 5</b>
<b>På Sjølund's fagre sletter</b>	<b>Side 6</b>
<b>Ølhunden glammer</b>	<b>Side 7</b>
<b>God aften i stuen</b>	<b>Side 8</b>
<b>Mølleåen</b>	<b>Side 10</b>
<b>Svantes lykkelige dag</b>	<b>Side 12</b>
<b>Socialreformen</b>	<b>Side 13</b>
<b>Melodi: Den er fin med kompasset</b>	<b>Side 14</b>
<b>Melodi: Jeg drømmer mig tilbage</b>	<b>Side 15</b>
<b>Melodi: Solskin ombord</b>	<b>Side 16</b>
<b>Melodi: Nu dages det, brødre</b>	<b>Side 17</b>
<b>Om lidt</b>	<b>Side 18</b>





En sørgelig vise om

TO HVIDE LILJER OG EN KNÆKKET SØJLE

---

To hvide liljer og en knækket søjle  
 står vagt om gravens buksbom-kranste bed.  
 Der hviler Caroline tryk bag mulde.  
 I livet fo'r hun vild, nu har hun fred.  
 Hun var så ærbar, stakkels lille Line,  
 endskønt hun kun var ud af ringe stand.  
 Men æren agtes ikke blandt de fine,  
 og Caroline fandt en sådan mand.

Hun kom en aften på sin nye cykle  
 med lygten tændt, for det var over ni.  
 Og hun var ene, tryk og uforlovet,  
 da ville skæbnen, at HAN kom forbi.  
 Hans navn var Victor, Carlo Victor Møller,  
 og han var korporal i kongens hær.  
 Frem under hjelmen lokked hårets krøller.  
 Han var så smuk i cyklelygtens skær.

Han sagde: Hør min skønne Caroline,  
 jeg elsker dig, o bliv min unge brud.  
 Men skynd dig lidt, for jeg har nok at lave:  
 I morgen drager jeg i felten ud,  
 men jeg skal komme hjem bedækt med hæder,  
 så får du lejlighed med varmt og koldt  
 vand, ja og fine sirtses brudeklæder,  
 stol kun på mig. Sit løfte har han holdt.

Det var for meget for den stakkels pige,  
 som ikke kendte mænd og deres ord.  
 Hun vandred' fluks ad drømmens himmelstige  
 og satte sig i grøftens blomsterflor.  
 Omkap med månen lyste lygteskæret  
 på deres lykkelige fælles mund.  
 Han fik, hvad han sig havde just begæret,  
 men et signalhorn lød i samme stund.

Farvel min ven, nu kalder natmanøvren.  
 Tre dage skal vi slås på Trelde Næs.  
 Så har du mig igen. Farvel så længe.  
 - Men rejs dig op, thi vådt er nattens græs.  
 Ak, korporaler spår, men Herren råder.  
 Et vandhul havde HAN bag næsef sat.  
 Der plumped Victor Møller i af våde,  
 fik influenza, døde samme nat.

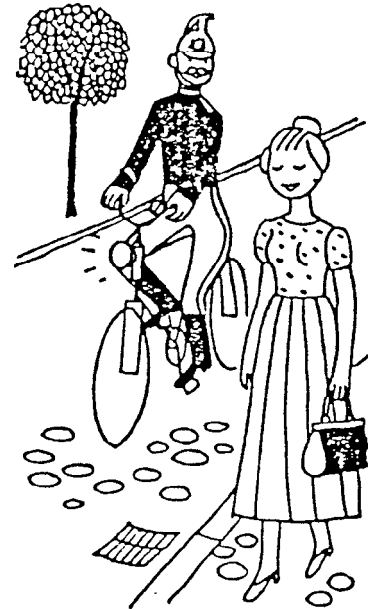
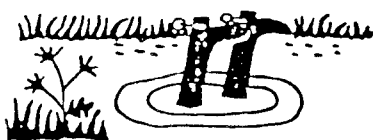

Snart læste Caroline i Socialen  
 om hærens store tab ved Trelde Skov.  
 og tilstod under tårer for sin fader:  
 Ak, han er død, hos hvem jeg nylig sov.  
 Forstødt blev pigen, hjemmets døre lukte  
 Syv måneder hun stred, så sov hun ind.  
 I samme vandhul hendes øjne sluktes,  
 hvor fordem blegned korporalens kind.

To hvide liljer og en knækket søjle  
 står vagt om gravens buksbomkranste bed  
 Der hviler Caroline lunt bag mulde.  
 I livet fo'r hun vild, nu har hun fred.  
 Hun var så ærbar, stakkels lille Line,  
 omend hun kun var ud af ringe stand.  
 Men æren agtes ikke blandt de fine.  
 Vogt jer for dem, o piger. Hvis I kan.

## ADOLF VAR AF STAND VELBÅREN

1.

Adolf var af stand velbåren  
men han elsked' Thora uden held,  
så sprang han lige ud fra Rundetårn  
og slog sig rent forskrækkeligt ihjel.

2.

Thora sad og græd ved nålen.  
Da hun fik at vide Adolfs død,  
gik hun hen og drak af vitriolen  
og døde af den slemme drik, hun nød.

Adolfs fader tålte ikke,  
at hans søn så skrækkeligt omkom,  
traurig hængte han sig i en strikke,  
da først han havde drukket flasken tom.

4.

Moderen fik knap fornnummen,  
at de andre sådan vandred' bort,  
før hun tog en snaps af opiummen  
og sov sig død, ak livets fryd er kort.

5.

Thoras far var død, men moren  
troede Thora mored' sig på bal,  
da hun hørte, Thora var kreporen  
hun droned' sig i Fred'riksholms Kanal.

6.

Thoras onkel, ham skersanten,  
da han fatted, Thora var ej mer,  
skød han sig, og 11 børn og tanten  
med røgfrit-krudt fra et rep'tergevær.

7.

Deres skrædder var af slagsen,  
da han mærked', kunderne blev væk,  
myrded han sig samme dag med saksen.  
Da konen så det, døde hun af skræk.

8.

Og en mand, som kom fra Fyen  
skønt han ingen havde kendt,  
da han så, hvor galt det var i byen,  
så skød han sig ved Thoras hus omtrent.

9.

Jeg, som drejer denne kasse,  
jeg er ked af livet, ser I vel –  
men jeg vil ikke dø som denne masse,  
nej, jeg vil langsomt drikke mig ihjel.

Sid  
e



Em



H



G



D



C



Am

## PÅ SJØLUNDS FAGRE SLETTER

Musik: Niels W. Gade

Tekst: B.S. Ingemann

Em H Em

På Sjø - lunds fag - re slet - ter ved Ø - ster - sø - ens bred, hvor

G D G

sko - ven kran - se flet - ter om en - gens blom - ster - bed, hvor

C G C G

søl - ver - kil - den gli - der nu ved ru - i - nens fod, dér

Em Am H Em

stolt i gam - le tid - er en kon - ge - bo - lig stod.

I borgens gyldne sale sig rørte muntert liv,  
der hørtes skæmtsom tale og lystig tidsfordriv;  
Kong Valdemar dér bygged så fast sit kongehus,  
som det hans liv betrygged, til verden sank i grus.

Med lystig jægerskare på hviden ganger fløj  
den konge tit med fare hen over stub og høj;  
men i den raske glæde, ved jægerhornets klang  
de glemte tit at bede og høre messesang.

I muld for længe siden kong Valdemar er lagt,  
men sælsomt gennem tider går sagnet om hans jagt.  
Tit korsar arme bonde sig end på natlig sti;  
hvor jægere og hunde ham suse vildt forbi.

## Ølhunden glammer

(Oswald Helmuth i P.H.-revyen, Nørrebro Teater 1929)

Paul Henningsen

G. B. de Curtis

Når din hals er en hal-  
 me-ter ned-lobs-rot, og din  
 um-ge er som en ga-lo-sche,  
 når din dro-vel er stor som en bri-  
 o-sche, så'r det o-ga-net,  
 der er lo-vet tor, så'r det  
 ol-hun-den, der glam-mer,  
 så'r det ba-je-rens ti-me, min  
 ven, så'r det der-fra, det  
 stam-mer, hør nu  
 gør den og teer sig i-gen.  
 Stang den en  
 baj-er, for den ik-ke skal  
 helt syg-ne hen,  
 mærk så, hvor den k-ger,  
 ja, nu log-ter den fa-me  
 me ha-len.

Når du bades i ølsvedens pinsler,  
 og du kaster dig frem og tilbagse,  
 så'r det dyret, der laver ravasje,  
 så'r det hunden, der kræver sin pilsner.  
 Så'r det ølhunden, der glammer,  
 tør du møde dens duggede blik,  
 så'r det Halsbåndet, der strammer,  
 hør dens hulkende hik efter hik.  
 Fru Agnes Schmitto,  
 som beskytter den mindste moskito,  
 tilbeder vi to,  
 selv en ølhund har hjerte og di-to.



Der er folk, der går rundt med en afholdshund,  
 som der hverken gør til eller to.  
 Lad os samle os i denne alvorstund  
 og hylde vor Grand Danois.  
 Ølhunden glammer,  
 og den fylder mit liv med mosek,  
 tænk, om den be tammere,  
 eller hvis den gik hen og så gek!  
 Lige fra vuggen  
 har jeg lyttet til ølhundens sukken,  
 tænk, når man får trukken  
 allersidste øl op og har drukken - den.



Med tilladelse af forfatterens arvinger

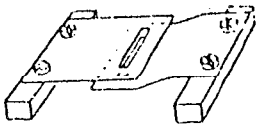

b

Lettere kaotisk vise i anledning af  
100-års jubilæet i

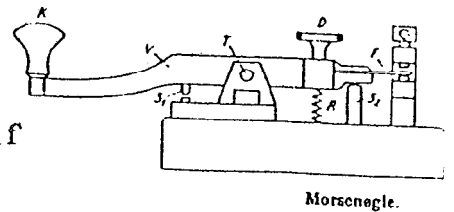

Morsenøgle.

TELEGRAFFORENINGEN AF 1884

den 24. november 1984

-----

a Fig. 6.46. Stemmegaffel til  
Hastighedskontrol (Siemens).

Mel.: Carl Nielsen

1. God aften i stuen  
kolleger og venner  
og nu vil vi synge  
til vor forenings pris.  
For den fylder hundred',  
og det er en hel del  
især sammenlignet  
med meget mindre tal.  
En fødselsdagssang,  
der rimer som den skal,  
er meget svær at lave.  
Vi synger som vi kan  
om fortid og minder,  
de daw' så svær' å find',  
og hvem ka' nu forstå det,  
og hvor blev tiden af ?  
Og tralalu ... lalalej,  
og ..... tiden går.
2. Og det var så dengang  
i forrige århundred'  
en råkold december  
i Kongens København.  
En flok fine herrer  
fra Statstelegraf  
med knækflip og høj hat  
stod sammen last og brast.  
Oh fremsyn, oh vid,  
vi hylder jer i dag  
og løfter jeres arv  
ved at mødes af og til  
med dagsorden, valg  
og regnskab og så vid'r'  
og vådt og tørt og kegler  
og trækharmonika.  
Og tralalu ... lalalej,  
og ..... bimmelim.
3. I Købmagergade  
vi delte lokaler  
med originaler  
og kammersanger Holm.  
Og Laugesen, Larsen og  
Winther og Thorup,  
og spille L'Hombre  
og tog et telegram.  
En del var tem'lig lange,  
dem la'e vi for sig selv,  
og no'en var på fransk og tysk,  
dem sku' vi bogstavér'.  
Og kongen og hans kone så  
på os fra væggen ned,  
imens vi tjente dem i flid  
med "negl" og klisterpot.  
Og tralalu ... lalalej,  
og ..... STUEN RET ! (skål)
4. Men en gang om året  
så'n hen under julen  
vi fik gratiale  
fra selve STORE NORD.  
Et sindrigt system, der  
var lavet af chefen  
og mindet' en hel del  
om nutids TBR  
blev anvendt, så det  
ku' gå retfærdigt til  
og stemme overens med  
Mattæus tretten, tolv. +)  
Så der kom fred på jorden  
i men'sker velbehag,  
ihvertfald hos den del, der  
tog skillingerne hjem.  
Og tralalu ... lalalej,  
og ..... pyt med det !

-----

+ ) Matt. 13,12: Thi den, som har, ham skal der gives, og han  
skal få overflod; men den, som ikke har, fra  
ham skal endog det tages, som han har.

Tonetelegrafi

Arbejdsstrøm





5. Men tiderne skifter  
 og SIEMENS holdt indtog  
 en fjernskriver fik vi  
 åh ve, åh ve, åh skræk.  
 Hva' fanden ska' den her?  
 Nej. MORSE og WHEATSTONE  
 dem holder vi fast ve'.  
 Man ve' jo hva' man har.  
 Nu har de os tjent lige  
 siden Arilds tid.  
 Betjene en telex  
 ka' hver en idiot.  
 Derfor vi holder fanen  
 for morsenøglens fod.  
 Med punche-bollens hjælp  
 vil vi holde ho'det koldt.  
 Og tralalu ... lalalej,  
 og ..... skål på det ! (skål)

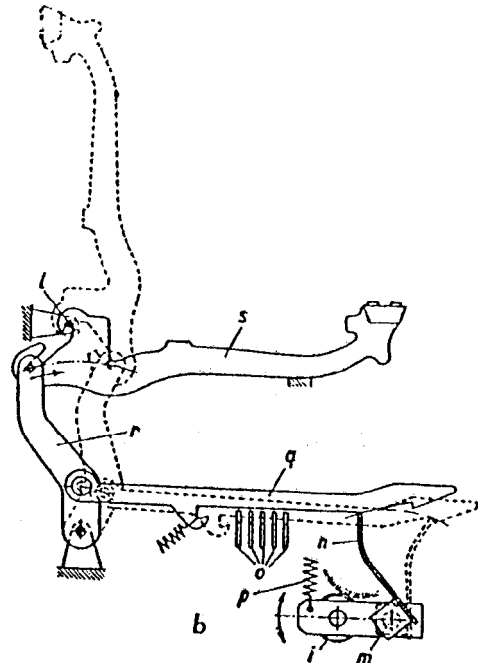
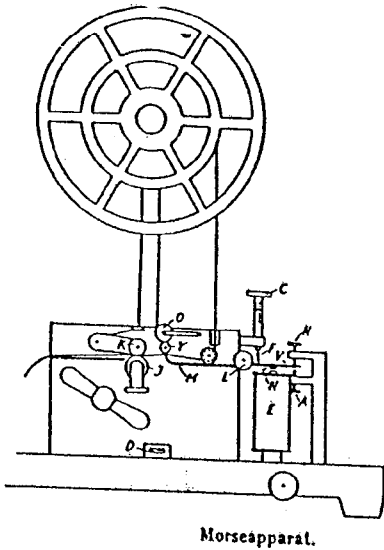

Fig. 6.80. Siemens Fjernskriver, Aftrykning af Type.



Morseapparat.

6. I år syv og tyve  
 vi rantes af skæbnen  
 blev puttet i postkassen  
 med brutalitet.  
 Men vi voksed' op og  
 fik penge på lommen,  
 og "vennerne" kaldte:  
 Kom ud og leg med os.  
 Og Würtzen si'r nok ja til det,  
 hvis han beholde kan  
 den gode gamle telegraf.  
 Han ved vel hva' han gør??  
 For den er ikke længere  
 en smadderfed fidus.  
 Det sku' jeg hilse ham og si'  
 før klokken den er tolv.  
 Og tralalu ... lalalej,  
 og ..... hils igen! (skål)

7. Men nu vil vi samle os  
 om det centrale.  
 Foreningens ånd  
 vil vi stedse tænke på.  
 Det kollegiale  
 skal udvikles godt,  
 som det også står skrevet  
 i vor forenings lov.  
 Derfor vil vi nu,  
 såfremt det la'r sig gør'  
 os rejse os i samlet flok  
 og løfte højt vort glas,  
 imens vi lader leve  
 vor kære telegraf  
 og håbe, at foreningen  
 må leve endnu mer'.  
 Og tralalu ... lalalej,  
 og ..... HIP, HURRA.

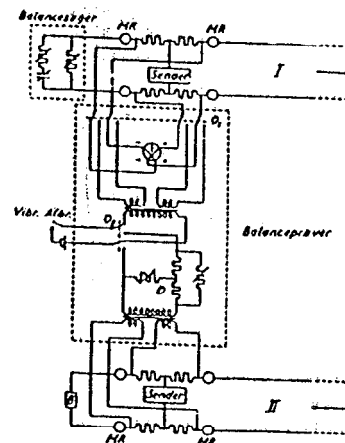

Fig. 6.16. Balancespær, Siemens Simultan.

TELEGRAFEN OG TELEGRAFFORENINGEN  
 af 1884 længe leve ...

3 korte  
 3 lange  
 3 korte



# Side 10



F



F<sup>7</sup>



B<sup>b</sup>



B<sup>b</sup>m



F<sup>°</sup>



C<sup>7</sup>



Gm<sup>7</sup>



D<sup>7</sup>



G<sup>7</sup>

## MØLLEÅEN

Musik: Hoddø og Christensen

Tekst: Peter Spar

Jeg ved et sted, som jeg læn - ges i - mod, når jeg er

ned - trykt og træt. \_\_\_\_\_ Hjem - me i by - en, jeg en - gang for -

lod, lig - ger den fred - fyld - te plet:

Barn - dom - mens sol - ly - se da - ge svandt hen ne - de ved

møl - le - å - en. \_\_\_\_\_ Of - te i drøm - me jeg

le - ger i - gen ne - de ved møl - le - å - en.

F7 B $\flat$  F Gm7  
 Og når jeg står på den æld-gam-le bro, fyl-des mit  
 D7 G7 C7 F  
 sind med en lin-dren-de ro. Tan-ker og min-der får  
 C7 F  
 fred til at gro ne-de ved møl-le-å-en.

Glemt bli'r al modgang i senere år,  
 glemt bli'r al uro og strid.  
 Minderne kommer og minderne går,  
 her gik min dejligste tid:  
 Barndommens sollyse dage svandt hen  
 nede ved mølleåen.  
 Og når jeg står på den ældgamle bro,  
 fyldes mit sind med en lindrende ro.  
 Tanker og minder får fred til at gro  
 nede ved mølleåen.

SVANTES LYKKELIGE DAG.

BENNY ANDERSEN

SE, HVILKEN MØRGENSTUND,  
 SOLEN ER RØD OG RUND  
 NINA ER GÅET I BAD,  
 JEG SPISER OSTEMAD.  
 LIVET ER IKKE DET VÆRSTE MAN HAR  
 OG OM LIDT ER KAFFEN KLAR



BLOMSTERNE BLOMSTRER OP,  
 DER GÅR EN EDDERKOP,  
 FUGLENE FLYVER I FLOK  
 NÅR DE ER MANGE NOK,  
 LYKKEN ER IKKE DET VÆRSTE MAN HAR  
 OG OM LIDT ER KAFFEN KLAR.



GRÆSSET ER GRØNT OG VÅDT,  
 BIERNE HAR DET GODT,  
 LUNGERNE FRÅDSE I LUFT,  
 AH, HVILKEN SNERLEDUFT,  
 GLÆDEN ER IKKE DET VÆRSTE MAN HAR  
 OG OM LIDT ER KAFFEN KLAR.



SANG UNDER BRUSEBAD,  
 HUN MÅ VIST VÆRE GLAD,  
 HIMLEN ER TEMMELIG BLÅ,  
 DET KAN JEG GODT FORSTÅ,  
 LYKKEN ER IKKE DET VÆRSTE MAN HAR  
 OG OM LIDT ER KAFFEN KLAR.

NU KOMMER NINA UD,  
 NØGEN MED FUGTIG HUD,  
 KYSSER MIG KÆRLIGT OG GÅR  
 IND FOR AT RE' SIT HÅR,  
 LIVET ER IKKE DET VÆRSTE MAN HAR  
 OG OM LIDT ER KAFFEN KLAR.



«Socialreformen er en Fællesbetegnelse for den Fornyelse af sociale Forsørgelses- og Givning, som under Soc. K. Steinckes Førerskab er bragt gennem Vedtagelsen om offentlig Forsorg, og Arbejdsløshedsforsikring forsikring.

Ved denne Reform sam udbygges og videreføres et drede sociale Love, der for len er udkommet siden 1881 og 1906.

Medens Socialforsikringen stod i Skygge af Forsørgelse efterhaanden kæmpet sig i længere frem, og Socialref Skridtet fuldt ud og stiller gen i Spidsen.

Som Resultat af Socialreformen kan man sige, at Tendensen er den, at den, der kan forsikres ogsaa skal forsikres, og at saa mange Omraader som muligt inddrages under Forsikringen.

Tilsammen danner de 4 Love en fuld-

**Møl: Pigerne fra Småland...**  
 I Danmark var der krisetid, det var lidt trist og gråt og mange arbejdsløse, så med penge var det småt, så hygged' man sig hjemme - hvad sku' folk dog finde på. I kærlighed og krise, blev der skabt en masse små. Det er dem fra 30-40, krisetidens børneflokk, en sidste trøst i nøden, før alverden gik amok. Det er Danmarks stolte årgang - de er seje - de er kry. Og de har præget meget - på både på land og i by.

...konkret som bidragydende Medlem i en Sygekasse er 2 Kr. om Aaret for de første 25 Aar og derefter 2 Kr.

Da de sku' gå i skole, sku' de cykle flere mil, de pusted' nok, men hilste altid lær' en med et smil. De lærte kongerækken, salmebogen ku' de li' fra frikvarterets fedtemadder fik de energi. Det er dem fra 30-40, de var folkeskolens håb, Bag WC-dørens tremmer fik de deres voksendåb. Det er Danmarks...

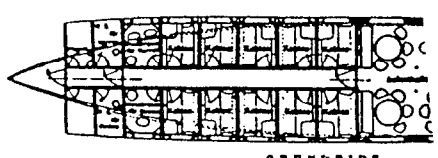

Graf Zeppelin »D. L.

Så blev de konfirmeret, der's hormoner stod i flor, med slips og brillantine og formaninger af mor. De dansed' kind mod kind til Papa Bue og Tommy Steele, så tog de cyklen hjem, for farmand havde ikke bil. Det er dem fra 30-40, de drak Gin og Lime i smug - en enkelt pakke Kings ku' nå, så alle fik et sug. Det er Danmarks...



**KØBENHAVN-LONDON PAA EEN DAG**

Den gennemgængende i Nordatlanten...  
 FARTPLAN:  
 København-London...  
 London-København...

DET DANSKE **DDL** LUFTFARTSELSKAB

Så blev de alle gift - ("på polsk" det kunne ikke gå) Anstændigt kirkebryllup holdt de, som man jo bør og må. På afbetaling købte de et teaktræs-møblément, og mælkeemanden bragte deres sød med klokkeklang. Det er dem fra 30-40, de fik både hus og bil, fra deres gamle øse vinked' de med glade smil. Det er Danmarks...

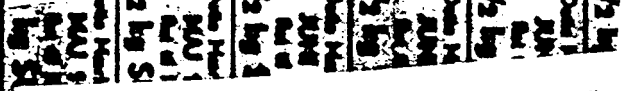

Nu har de plads i solen, deres hjem har fået stil, lidt kunst på væggen, samt en ny og meget bedre bil. En hyggemiddag, hvor de ta'r den lidt med ro, og til culotten drikker de en god og tør bordeaux. Det er dem fra 30-40, de kom ganske godt i vej, myoser og lidt stress går de dog rundt med hver for sig. Det er Danmarks..

**POLITIKEN**  
 Dansk Skib torpederet, 11 omkomme  
 Kulkampferen «Vendia», der uden Løding var paa Vej til England, skuds i Sænk af tysk U-Baad ved Haastholm  
 Seks Redningsbøje  
 Løstøds Stilling: Fortlandning i Moskva



*Blandt*  
**JAB**  
 og en  
**Rich**  
*-saa er den rigt*



Og efterhånden går de sikkert alle på pension, og gi'r der's job til unge folk, der stadig ejer tro'n. På plejehjemmet må de staves fle'r i samme rum, og håber der er penge nok til deres otium. Det er dem fra 30-40, - morgensnapsens muntre folk - Så ta'r de et slag hjertesfri og svinger deres stok. Det er Danmarks stolte årgang - de er seje - de er kry. Og de har præget meget - både på land og i by.

April 1942	200 B	April 1942	200 B
April 1942	200 B	April 1942	200 B
April 1942	200 B	April 1942	200 B
April 1942	200 B	April 1942	200 B

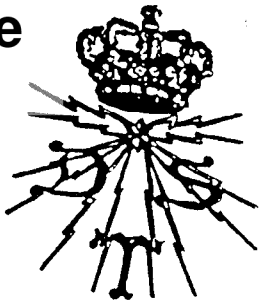

*Telegrafforeningen*

*af 1884*

ET MENIG MEDLEMS AFTENINDTRYK.  
\*\*\*\*\*

Mel.: Den er fin med kompasset...

Vi atter vil samle de unge og gamle  
i denne forening til muntert et lag,  
for efter lidt dramme vil ølhunden glamme  
og minde om sult og om kokkenes fag,  
der er ål i gelé, men blæse vær' med det,  
når bare vi har, hvad der her hører til,  
og så en gang rejser og ekstra en bajer,  
og velkommen alle til kegler og spil.

Bestyrelsen.

Er silden forsvundet, er tiden oprundet,  
hvor lunkne og lunede retter går rundt,  
men tag det blot sindigt, spis roligt, besindigt,  
og spød så kun maden med øl, det er sundt,  
der er ål i gelé, men skide være med det,  
når bare vi har, hvad der her hører til,  
for røget er laksen og andet af slagsen,  
til osten en snaps så drikke vi vil.

Formanden.

Hvem vil så ha' ordet, det er frit her ved bordet  
og hylde vor gamle tel'grafjubilar,  
hvis nogen vil ikke, han nøjs med at hikke,  
vi andre, vi løfter det glas, som vi har.  
Her er jura, her er skæg, her er pilskalne æg,  
her er øbo'r og jyder og fra langeland,  
hold op med at gumle med glasset ej fumle,  
tillykke vi ønsker os selv, alle mand.

1. Bestyrelsesmedlem.

S K Å L !

Hvis alle er mætte, så kan i jer lette,  
for nu venter kaffe med cognac'er til,  
og her er en pakke, jeg på jer vil prakke,  
og hvad der så ellers kan blive af spil.  
Der er ål i gelé, ja, men skide vær' med det,  
når bare vi har, hvad der her høre til,  
for nogle vil spille til pulje og trille  
om kegler og kongelig titel hertil.

Kassereren.

Og før jeg vil slutte, så vil jeg pådutte  
en tak til vor gode trefoldige "styr",  
for deres erfaring det er en forklaring,  
hvorfor sådan aften ej bliver for dyr.  
Var der ål i gelé, næ' men skjide vær' med det,  
der var jo på bordet, hvad der hørte til,  
og så vil jeg stille gå hjem uden dille  
og lytte til rådhusets natlige spil.

Et menig medlem.

+ + +  
+ +  
+

T E L E M Ø D E T 1979

=====

Mel.: "Jeg drømmer mig tilbage til den gamle pavillon"

Mange telefolk som ser tilbage  
 på gamle dage  
 man hører klage.  
 Dengang var der liv i telesiden  
 og hele tiden  
 var dog ej slid.  
 Møder om struktur, begejstring og kritik,  
 snak om mål og politik!  
 - De drømmer sig tilbage til den tid, da der var spræl  
 i det gamle P&T  
 Da fik de ros og var dog sjældent nedslidt som en træ  
 i det gamle P&T.  
 Nu ønsker man, vi mødes i debatter,  
 mens kunden venter uden for vor dør  
 - - forstår dog ej hvorfor han ikke fatter,  
 at vor service er som før.

Alting brydes om og omfordeles  
 og så fremdeles,  
 men "klager meles".  
 Alle vil bestemme alt og alting,  
 den mindste biting  
 er et problem.  
 Servicen går ned, og pressen går amok,  
 personalet får et "gok"!  
 - De drømmer sig tilbage o.s.v.

Nogle folk er fyldte af visioner,  
 med millioner  
 af nye toner.  
 Tjenester som kunden snart behøver,  
 de aldrig tøver,  
 de maser på.  
 Mange andre kan dog ofte ej forstå,  
 at vi kan det hele nå!  
 - De drømmer sig tilbage o.s.v.

T og E og L og E for TELE!  
 - for POST og TELE?  
 - for ENHEDSTELE?  
 Mange ord er sagt og blevet skrevet,  
 og vi har levet  
 i uvished.  
 Trods en gammel drøm om TELE under ét  
 - væk fra POSTEN slet og ret,  
 - så ønsker vi dog mest for dig et virksomt liv på jord  
 TELEKOMMUNIKATION.  
 Vi hylder dig som hædersgæst blandt os ved dette bord  
 TELEKOMMUNIKATION.  
 Du giver os dog stadig daglig føde,  
 trods ny struktur og mange fine mål.  
 Lad derfor dette sidste telemøde  
 løfte glasset til din skål!!

(strukturnissen  
 Jørgen Christense

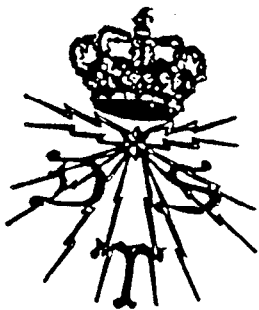

*Telegrafforeningen*  
*af 1884*

Solskin ombord

Der var engang en teleforening i Nord  
som dannedes af en flok mænd uden  
kvinder og børn, for her ska de ej vær'  
for sådanne, de er jo kun til  
fornøjelse hjemme med kost og med klud,  
for de skal bli' hjemme, når manden skal  
arbejde hårdt både dag og så nat,  
han skal da ha' lov til at dyrke sin  
--- hobby og job ---  
både dag og natten,  
nu skal vi trække en flaske op,  
arbejdet går som en leg - vi siger top!

De 100 år de er gået så flot,  
det husker vi alle, det er ikke  
dårligt at holde så længe i gang,  
vi hylder føds'laren, vi giver en  
bajer og skåler og ønsker lidt held  
for vores forening og særligt  
vor formand, som drikker og skåler så tit  
jeg tror, at han sidder og tænker på  
--- hobby og job ---  
både dag og natten  
nu skal vi trække en flaske op,  
arbejdet går som en leg - vi siger top!



Nu dages det, brødre, det lysner i øst,  
snart kommer den nye struktur.  
De brød deres hjerner fra vinter til høst,  
så nu må vi tro, at den dur.  
Til indsats blev kaldet de bedste, vi har,  
og folket blev spurgt? hva' behar'!

Når udvalgets formand har pennen bortlagt,  
alt ændrer sig lige med et !  
Hvor blir' vi dog glade, hvis det står ved magt  
som vi i vort drømme har set.  
For tænk hvis vort arbejde' blir' blot halvt så sjovt  
som "Thorvaldsen" os det har lov't.

Så er det forbi med "papirnusseri".  
Beslutninger hurtigt blir' ta'et.  
Der bliver ei tale om mer "sylteri",  
alt ordnes ved saglig debat.  
Vi får vores frihed i et og i alt,  
det har vi da fået fortalt !

Vor fremtid sig tegner forunderlig skøn,  
miraklerne er ej forbi.  
Mon ikke vi tilmed får fyrstelig løn  
og altid på mandage fri.  
Når blot vi det rette system bygger op  
går trivselen helt i top.

Det knager i væsenets fuger og bånd.  
Lad falde hvad ikke kan stå !  
Men ræk mig, oh broder, din barkedede hånd  
før i "sager" vi ganske forgå.  
En bygning vi rejser til skærm i vor nød  
til arbejdet, - liv eller død !

# Om lidt

Kim Larsen

Om lidt bli'r her stil - le om lidt er  
det for - bi. Fik du set det du vil - le  
fik du hørt din me - lo - di For - ladt og al -  
e - ne dan - ser cir - kus - prin - ses - sen - rundt, går i stå  
på sin li - ne i et san - se - løst se - kund.  
Om lidt, om lidt er vi bor - te  
vi ses må - ske i - gen

Kim Larsen, 1986